

**РУКОВОДСТВО ПО  
ЭКСПЛУАТАЦИИ**  
DEP-20 ЦИФРОВОЕ ПИАНИНО

**МЕРЫ ПРЕДОСТОРОЖНОСТИ**

Перед использованием внимательно прочтите следующие меры предосторожности. Сохраните эти меры предосторожности в безопасном месте для использования в будущем.

**Предупреждение**

При использовании всегда соблюдайте следующие меры предосторожности. Все эти меры предосторожности защищают пользователя от несчастных случаев, вызванных поражением электрическим током, электрическим током, несчастными случаями, пожаром или другими опасными событиями.

- Беречь от дождя и избегать использования во влажном месте.
- Не ставьте емкость с водой на пианино, так как это может привести к попаданию воды в пианино.
- Если провод или вилка изношены, повреждены или внезапно оборваны во время работы, появляются необычные запахи или дым, немедленно отключите питание, вытащите вилку и вызовите обслуживающий персонал для проверки и ремонта.

Пожалуйста, контролируйте напряжение питания в диапазоне 100–220 В, слишком высокое или слишком низкое может повредить пианино.

- Прежде чем чистить пианино, выключите питание и вытащите вилку из розетки.
- Не прикасайтесь к заряженным предметам мокрыми руками, не протирайте и не мойте пианино едким летучим растворителем.
- Регулярно проверяйте состояние выключателя питания и линии.
- При замене предохранителя обязательно используйте только предохранитель того же номинала.

**Примечания**

При использовании также соблюдайте следующие меры предосторожности, чтобы избежать травм пользователя и других людей, а также повреждения фортепиано или другого внешнего оборудования. Уведомления описаны ниже :

- Держите шнур питания переменного тока вдали от источников тепла, например обогревателей.
- Не перегибайте линию электропередачи.
- Не кладите тяжелые предметы на линию электропередачи.
- Не размещайте линию электропередачи там, где проходят люди.
- Не связывайте другие предметы с линией электропередачи, чтобы не повредить шнур питания.
- При выдергивании вилки тяните за саму вилку, а не за провод.
- Отключайте вилку питания, когда он не используется или в грозу.
- Не размещайте пианино в пыльных, вибрирующих, холодных или высокотемпературных условиях (например, под прямыми солнечными лучами, при нагревании или в транспортировке), чтобы избежать повреждения внутренних или внешних компонентов.
- Прежде чем перемещать пианино, отключите линию электропитания или другие соединительные провода.
- Для очистки протрите пианино сухой мягкой тканью. Не протирайте его краской, органическим растворителем, или другими агрессивными чистящими средствами, чтобы избежать выгорания цвета панели или клавиши фортепиано. Выключите все выключатели питания перед подключением пианино к другим устройствам.
- Перед выключением питания отрегулируйте громкость до минимума. Сначала установите мин. громкость и увеличьте ее, чтобы подтвердить подходящую громкость.
- Держитесь подальше от других приборов, таких как телевизор, радио, звук и т. д., поскольку они могут мешать друг другу.
- Установите пианино на ровную поверхность, чтобы оно не упало.
- Не кладите на пианино тяжелые предметы, не нажимайте на клавиши и не поворачивайте переключатель с большой силой.
- Этот продукт имеет настройки громкости с большим диапазоном, подходящие например, сессии в классе, студии и т. д. Для ежедневного использования следует отрегулировать нужную громкость. Если громкость будет слишком высокой в течение долгого времени, это повлияет на муз. эффект и повредит к-во прослушивания.
- Избегайте резких столкновений, поскольку это может привести к повреждению пользователя и самого фортепиано.

**УСТАНОВКА**

1. Аккуратно установите пюпитр в паз корпуса фортепиано.
2. Вставьте педаль в гнезда для педалей на задней части корпуса.
3. После завершения установки подключите источник питания и начните свое музыкальное путешествие. (Розетка находится на задней части корпуса.)

ПЮПИТР

КОРПУС

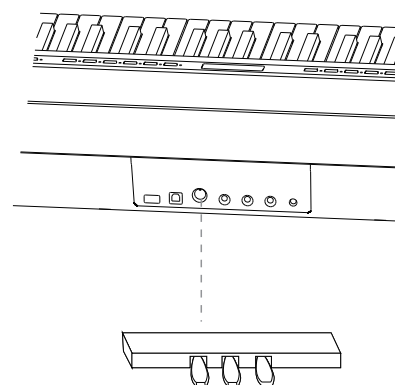
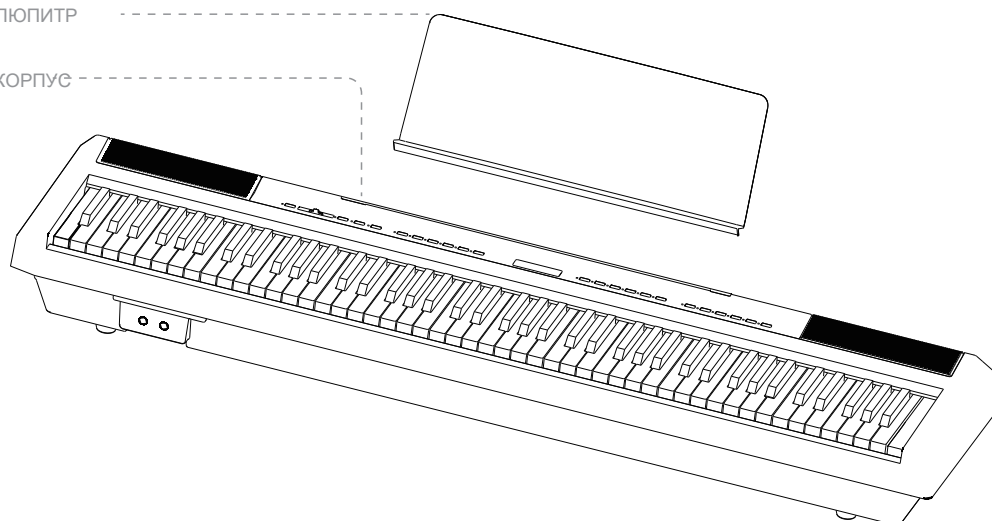

## ДЕЙСТВИЯ

### 1. Панель интерфейса подключения фортепиано

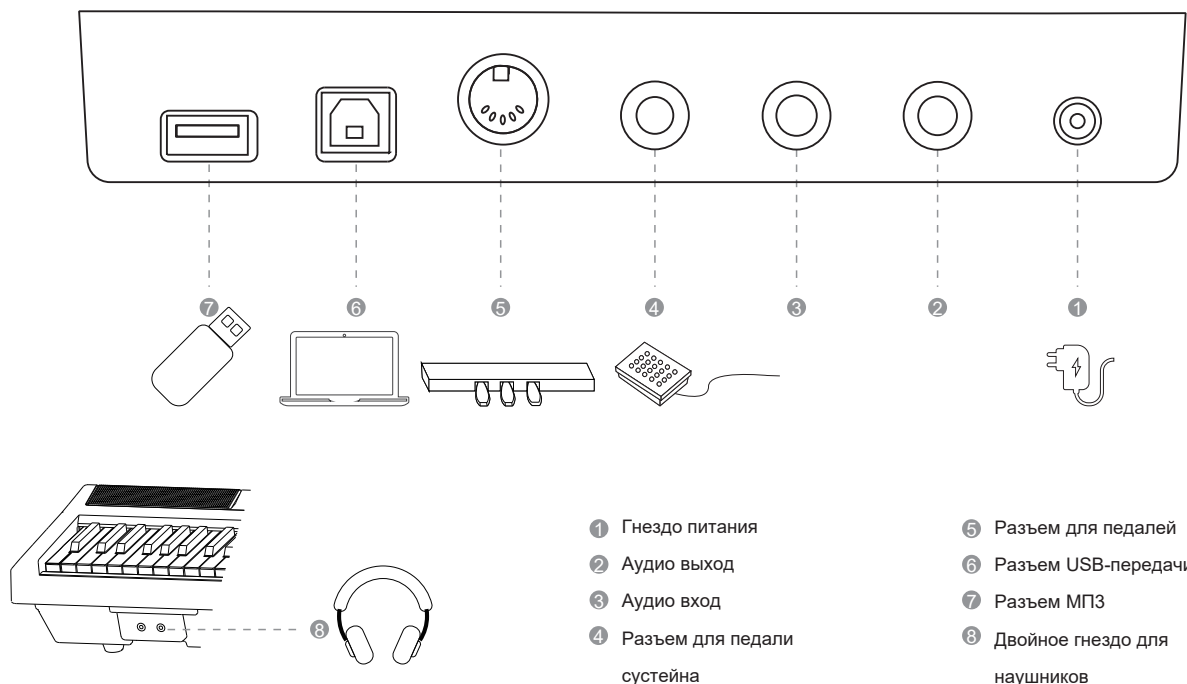

- |                             |                                |
|-----------------------------|--------------------------------|
| ① Гнездо питания            | ⑤ Разъем для педалей           |
| ② Аудио выход               | ⑥ Разъем USB-передачи          |
| ③ Аудио вход                | ⑦ Разъем МПЗ                   |
| ④ Разъем для педали сусейна | ⑧ Двойное гнездо для наушников |

#### ① Гнездо питания

Как показано на рисунке, при использовании подключите линию электропередачи. Один конец вставляется в розетку на плате контроллера в нижней части фортепиано. Другой конец вставляется в бытовую розетку напряжением 100–220 В.

Пожалуйста, отключите линию электропитания и зарезервируйте ее соответствующим образом, если она не используется в течение длительного времени.

#### ② Аудио выход

Фортепиано поддерживает внешнее оборудование с большими динамиками через разъем аудиовыхода.

#### ③ Аудио вход

Внешний источник звука можно подключить к электрическому пианино для воспроизведения через аудиовход.

#### ④ Разъем для педали сусейна

Изделие имеет функцию педали тенуто. Пожалуйста, используйте педаль в соответствии с вашими потребностями во время игры.

#### ⑤ Разъемы для педалей

Вставьте штекер педали в круглый разъем на задней панели фортепиано и включите функцию тройных педалей с эффектом динамика. Порядок следующий: Soft, Sostenuto, Sustain; одна педаль не является обязательной.



#### ⑥ Разъем USB передачи

Продукт можно подключить к компьютеру через USB. Вы можете научиться играть на пианино или играть на нем, чтобы играть, сочинять, сохранять и использовать другие функции с помощью музыкального ПО на компьютере. Отредактированная музыка или аккомпанемент, встроенный в музыкальное программное обеспечение, могут воспроизводиться на цифровом пианино, подключенном к ПО, или исполняться вместе с аккомпанементом.

#### ⑦ Разъем МПЗ

Вставьте флэш-диск с песнями в формате MP3 в USB-разъем и воспроизведите песни в формате MP3 примерно за 3 секунды.

Нажимая кнопку управления можно ставить на паузу или воспроизводить песню заново

Одиночное нажатие следующих клавиш или выбирает следующую или предыдущую песню

Отрегулируйте громкость песен, нажимая кнопки или

Пиковое значение звука требует управления основным рычагом громкости.

"Г"

**Внимание: поддерживаются только песни в формате MP3.**

#### ⑧ Двойное гнездо для наушников

Подключение наушников отключит выход встроенного динамика фортепиано, чтобы не мешать другим во время исполнения. Этот продукт оснащен двумя разъемами для наушников, в которые можно вставить двойные наушники.

## ФУНКЦИИ

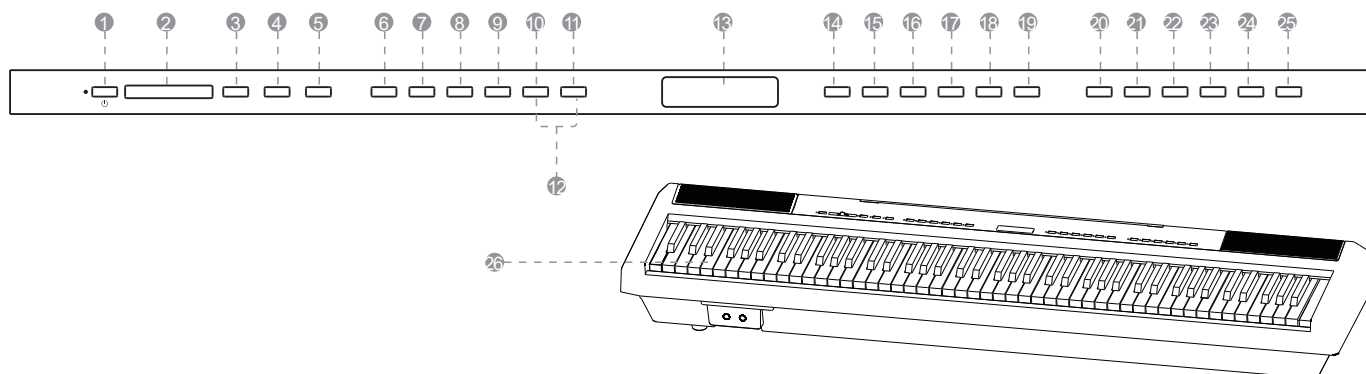

- 1 Кнопка включения
- 2 Общая громкость
- 3 MP3 Предыдущая песня / громкость -
- 4 MP3 Пауза/Воспроизведение
- 5 MP3 Следующая песня/ громкость +
- 6 Рояль/Тон
- 7 Ритм
- 8 Старт
- 9 Синхронизировать
- 10 Тон/Ритм/Двойной тон/Настройка метронома/ Транспонирование +
- 11 Тон/Ритм/Двойной тон/Настройка метронома/ Транспонирование -
- 12 Транспонирование
- 13 Дисплей

- 14 Демо
- 15 Синтетический аккорд
- 16 Динамика
- 17 Звук
- 18 Двойная раскладка
- 19 Темп -
- 20 Темп +
- 21 Двойной тон
- 22 Барабаны
- 23 Метроном
- 24 Запись
- 25 Играть звук
- 26 Клавиши

В этой главе перед выступлением вам будут представлены функциональные разъемы фортепиано и связанное с ними содержимое. Прежде чем включать выключатель питания, обязательно прочтите следующее содержание.

## Включите питание

1. Сначала проверьте, не выключается ли выключатель питания фортепиано. Если нет, пожалуйста, выключите питание.
2. Подключите питание, сначала вставьте вилку в разъем питания позади фортепиано, а затем подключите противоположный конец адаптера питания к розетке.
3. Прежде чем включить питание, сначала установите регулятор громкости на минимум.
4. Прежде чем выключать цифровое пианино, сначала установите регулятор громкости на минимум, а затем выключите питание.

### ПРИМЕЧАНИЕ:

Пожалуйста, отключите питание, если долгое время не пользуетесь инструментом.



## Громкость

Отрегулируйте главный фейдер панели управления.

1. Проведите по фейдеру, чтобы увеличить громкость.
2. Проведите по фейдеру вправо, чтобы уменьшить громкость.

## Настройка тона

1. Это цифровое пианино имеет 238 типов тембров.
2. Тембр по умолчанию — рояль (000). Нажмите кнопку тона, чтобы отобразить кнопку +/-, и измените тон путем регулировки.
3. Дважды щелкните, чтобы воспроизвести звук по умолчанию.

## Демо

1. Нажмите кнопку «Модельная музыкальная коллекция», чтобы начать воспроизведение демо-версии.
2. Выберите детали, нажав кнопку +/-.
3. Еще раз нажмите кнопку «Демо», чтобы остановить воспроизведение.

## Скорость

1. Можно установить три типа кривых скорости: легкая, стандартная, тяжелая (t00-t02) и переключатель скорости.
2. Нажмите кнопку Velocity несколько раз для настройки и выберите соответствующую кривую: t00-t02, tof.

## Выбор ритма

1. Существует 200 видов ритмов: 000–200. Ритм по умолчанию — № 000.
2. Нажмите кнопку и выберите режим ввода, чтобы выбрать правильный ритм с помощью кнопки +/-.
3. Нажмите кнопку Start/Stop, чтобы начать воспроизведение ритма.

## Регулировка скорости аккомпанемента

1. Отрегулируйте скорость аккомпанемента с помощью кнопки Tempo +/- . Регулируемый диапазон от 20 до 280 ударов в минуту.
2. Выберите аккомпанемент, когда он остановится, и скорость автоматически установится на заданную. Переключайте аккомпанемент при его воспроизведении, скорость не возвращается к заданной.
3. Нажмите кнопку Tempo + & - сразу, чтобы вернуться к настройкам по умолчанию.

## Режим запуска аккомпанемента

Аккомпанемент этого цифрового пианино имеет два режима:

1. Автозапуск:

Нажмите кнопку синхронизации, чтобы войти в состояние подготовки. При исполнении аккомпанемент запускается автоматически. Нажмите кнопку Start/Stop, чтобы остановить аккомпанемент.

2. Ручной запуск:

Нажмите кнопку Start/Stop, аккомпанемент начнется немедленно, нажмите кнопку еще раз, и аккомпанемент немедленно прекратится.

## Автоматический аккорд

1. В этом цифровом пианино предусмотрено два режима аккордов: аккорд одним пальцем и аккорд несколькими пальцами.
2. Нажмите кнопку «Комплексный аккорд», чтобы включить функцию автоматического аккорда, которая автоматически определяет один палец и несколько пальцев и воспроизводит соответствующий аккорд при игре на клавишах левой половины. Нажмите кнопку еще раз, чтобы отключить эту функцию.

## Метроном

1. Нажмите кнопку «Метроном», чтобы включить эту функцию. Скорость по умолчанию — скорость первого ритма.
2. Отрегулируйте диапазон скорости метронома от 20 до 280 ударов в минуту с помощью кнопки Tempo +/-.
3. Еще раз нажмите кнопку «Метроном», чтобы выйти из этой функции, и текущая скорость будет сохранена. Примечание. Перезапустите пианино, чтобы восстановить скорость по умолчанию.

## Настройка метронома

1. Длительное нажатие для входа в режим выбора типа метронома.
2. С помощью кнопки +/- выберите соответствующий тип метронома: (1-4, 2-4, 3-4, 4-4, 3-8, 6-8).
3. После завершения выбора выбранный тип будет подтвержден нажатием кнопки «Метроном» или через две секунды бездействия пользователя.

## Настройка транспонирования

1. Одновременно нажмите кнопку +&-, чтобы войти в режим выбора транспонирования, и выберите кнопку +/-.
2. Тип транспозиции имеет 12 положительных и 12 отрицательных уровней.
3. Нажмите кнопку «Тон» или кнопку «Ритм» или подождите две секунды, чтобы выйти из этого режима.

## Настройка двойного тона

1. Включите эту функцию кнопкой Вкл/Выкл.
2. Выберите первый тон с помощью кнопки +/-, затем нажмите кнопку Double Tone, чтобы войти в режим выбора, и выберите второй тон с помощью кнопки +/-.

## Настройка двойной клавиатуры

1. Включите эту функцию с помощью кнопки Вкл/Выкл.
2. При нажатии этой функциональной клавиши музыкальная гамма A1-B4 будет воспроизводить гамму A2-B5 соответственно, а гамма C5-C9 будет воспроизводить гамму C4-C8.
3. С помощью кнопки +/- выберите основной тон, чтобы заменить исходный тон клавиши C5-C9.

## Настройка барабана

1. Включите эту функцию с помощью кнопки Вкл/Выкл.
2. Нажмите эту кнопку, чтобы поставить барабаны на клавиши.

## Настройка записи

1. Нажмите кнопку записи, чтобы войти в режим записи и воспроизвести звук метронома.
2. Нажмите кнопку «Метроном», чтобы выключить звук.
3. Нажмите любую клавишу, чтобы начать запись.
4. Еще раз нажмите кнопку «Запись», чтобы остановить запись.

## Настройка воспроизведения

Когда звуковая дорожка записана, нажмите кнопку «Воспроизведение», чтобы воспроизвести записанную звуковую дорожку.

## Настройка эффекта

1. Включите эту функцию с помощью кнопки Вкл/Выкл.
2. Нажмите эту кнопку, чтобы открыть эффект DSP.

## Настройка MP3

1. Нажмите кнопку MP3-плеера, чтобы воспроизвести или приостановить воспроизведение музыки в формате MP3.
2. Коротко нажмите кнопку «Предыдущая песня MP3», чтобы воспроизвести предыдущую дорожку.
3. Нажмите и удерживайте кнопку предыдущей песни MP3, чтобы уменьшить громкость.
4. Коротко нажмите кнопку «Следующая песня MP3», чтобы воспроизвести следующую песню.
5. Нажмите и удерживайте кнопку «Следующая песня MP3», чтобы увеличить громкость.

ПРОБЛЕМА	ПРИЧИНА	РЕШЕНИЕ
Нет звука при нажатии на клавиши	<ul style="list-style-type: none"> <li>① Громкость установлена на минимальное значение «-».</li> <li>② К разъему [EARPHONES] подключены наушники или адаптер-переходник.</li> <li>③ Источник питания не подключен или пианино выключено.</li> </ul>	<ul style="list-style-type: none"> <li>① Включите громкость «+».</li> <li>② Отсоедините наушники или адаптер-переходник.</li> <li>③ Подключите питание и включите питание.</li> </ul>
Педаль не работает.	<ul style="list-style-type: none"> <li>① Возможно, шнур педали ненадежно подсоединен к разъему [PEDAL].</li> <li>② Вилка ослаблена.</li> </ul>	<ul style="list-style-type: none"> <li>① Шнур педали, подключить к разъему [PEDAL].</li> <li>② Надежно вставьте вилку.</li> </ul>
Шум слышен при включении и выключении питания.	Нормальное явление	Это нормальное явление, означающее, что на прибор подается ток.
При использовании мобильного телефона слышен шум.	Электромагнитная интерференция	Использование мобильного телефона рядом с фортепиано приведет к возникновению электромагнитных помех. Чтобы избежать этого, выключите мобильный телефон или отойдите от фортепиано.
Ненормальный звук тона или темпа.	Малая мощность	Проверьте, стабильно ли питание.
Все звуки как будто произносятся или обрезаются.	Нормальное явление	Максимальное количество одновременных звуков на этом инструменте — 128 нот. Если используется двухтональный режим и одновременно воспроизводится аккомпанемент или музыка, некоторые ноты/звуки аккомпанемента или музыки будут использоваться по умолчанию.
При одном и том же звуке качество тона нот различно.	Нормальное явление	Это нормальное явление. Эта машина использует режим источника звука AWM, который представляет собой сегментированную запись семплов во всей области клавиатуры, поэтому качество звука двух нот немного отличается.

КАТЕГОРИЯ	№	НАИМЕНОВАНИЕ	КАТЕГОРИЯ	№	КАТЕГОРИЯ	
Piano	1	Acoustic Grand Piano	Guitar	31	Distortion Guitar	
	2	Bright Acoustic Piano		32	Guitar Harmonics	
	3	Electric Grand Piano	Bass	33	Acoustic Bass	
	4	Honky-tonk Piano		34		
	5	Electric Piano 1		35	Electric Bass (pick)	
	6	Electric Piano 2		36	Fretless Bass	
	7	Harpichord		37	Slap Bass 1	
	8	Clavichord		38	Slap Bass 2	
Percussion instruments	9	Celesta		Strings	39	Synth Bass 1
	10	Glockenspiel			40	Synth Bass 2
	11	Music Box	41		Violin	
	12	Vibraphone	42		Viola	
	13	Marimba	43		Cello	
	14	Xylophone	44		Contrabass	
	15	Tubular Bells	45		Tremolo Strings	
	16	Dulcimer	46		Pizzicato Strings	
Organ	17	Hammond Organ	Ensemble	47	Orchestral Harp	
	18	Percussive Organ		48	Timpani	
	19	Rock Organ		49	Strings Ensemble 1	
	20	Church Organ		50	Strings Ensemble 2	
	21	Reed Organ		51	Synth Strings 1	
	22	Accordion		52	Synth Strings 2	
	23	Harmonica		53	Choir Aahs	
	24	Tango Accordion		54	Voice Oohs	
Guitar	25	Acoustic Guitar	Brass	55	Synth Voice	
	26	Acoustic Guitar (steel)		56	Orchestra Hit	
	27	Electric Guitar (jazz)		57	Trumpet	
	28	Electric Guitar (clean)		58	Trombone	
	29	Electric Guitar (muted)		59	Tuba	
	30	Overdriven Guitar		60	Muted Trumpet	

КАТЕГОРИЯ	№	НАИМЕНОВАНИЕ	КАТЕГОРИЯ	№	НАИМЕНОВАНИЕ	
Brass	61	French Horn	Pad	91	Pad 3 (polysynth)	
	62	Brass Section		92	Pad 4 (choir)	
	63	Synth Brass 1		93	Pad 5 (bowed)	
	64	Synth Brass 2		94	Pad 6 (metallic)	
Reed	65	Soprano Sax		FX	95	Pad 7 (halo)
	66	Alto Sax			96	Pad 8 (sweep)
	67	Tenor Sax			97	FX 1 (rain)
	68	Baritone Sax			98	FX 2 (soundtrack)
	69	Oboe	99		FX 3 (crystal)	
	70	English Horn	100		FX 4 (atmosphere)	
	71	Bassoon	101		FX 5 (brightness)	
	72	Clarinet	102		FX 6 (goblins)	
Blowpipe	73	Piccolo	103		FX 7 (echoes)	
	74	Flute	104		FX 8 (sci-fi)	
	75	Recorder	105		Sitar	
	76	Pan Flute	106		Banjo	
	77	Bottle Blow	107		Shamisen	
	78	Shakuhachi	108		Koto	
	79	Whistle	109		Kalimba	
	80	Ocarina	110		Bagpipe	
Lead	81	Lead 1 (square)	Percussion	111	Fiddle	
	82	Lead 2 (sawtooth)		112	Shanai	
	83	Lead 3 (calliope lead)		113	Tinkle Bell	
	84	Lead 4 (chiff lead)		114	Agogo	
	85	Lead 5 (charang)		115	Steel Drums	
	86	Lead 6 (voice)		116	Woodblock	
	87	Lead 7 (fifths)		117	Taiko Drum	
	88	Lead 8 (bass+lead)		118	Melodic Tom	
Pad	89	Pad 1 (new age)		119	Synth Drum	
	90	Pad 2 (warm)		120	Reverse Cymbal	



КАТЕГОРИЯ	№	НАИМЕНОВАНИЕ	КАТЕГОРИЯ	№	НАИМЕНОВАНИЕ
Sound Effect	121	Guitar Noise	Guitar	151	Funk Gt
	122	Breath Noise		152	Feedback Gt
	123	Seashore	Synth	153	Synth 1
	124	Bird Tweet		154	Synth 2
	125	Telephone Ring		155	Synth 3
	126	Helicopter		156	Synth 4
	127	Applause		157	Synth 5
	128	Gunshot		158	Synth 6
Piano 2	129	Piano w	Strings 2	159	Synth 7
	130	Piano d		160	Violin 2
	131	Honky Tonk w		161	Cello 2
	132	Detuned EP		162	Harp 2
	133	60s E.Piano		163	Strings
	134	Harpsichord 2	Ensemble 2	164	Choir Aahs 2
	135	Clavichord 2		165	Voice doo 2
Organ 2	136	Celesta 2	Brass 2	166	Trumpet 2
	137	Glockenspiel 2		167	Trombone 2
	138	Music Box 2		168	Mute Trumpet 2
	139	Vibraphone 2		169	French Horn 2
	140	Marimba 2		170	Brass 2
	141	Marimba 2	Reed 2	171	Soprano Sax 2
	142	Xylophone 2		172	Oboe 2
	143	Tubular-bell 2		173	English Horn
	144	Detuned Organ		174	Clarinet 2
	145	60's Organ	Blowpipe 2	175	Piccolo 2
146	Bandoneon	176		Flute 2	
147	Ukulele	177		Pan Flute 2	
Guitar	148	Mandolin	Lead 2	178	Shakuhachi 2
	149	Hawaiian Gt		179	Square 2
	150	Chorus Gt	180	Sine Wave	

КАТЕГОРИЯ	№	НАИМЕНОВАНИЕ	КАТЕГОРИЯ	№	НАИМЕНОВАНИЕ
Lead 2	181	Vox Lead	Ethnic Percussion Instrument	211	Yang Qin
FX 2	182	Space Voice	Ethnic Stringed Instrument	212	Liu Qin
	183	Syn Mallet		213	Pi Pa
	184	Echo Bell		214	Zhong Ruan
	185	Echo Pan		215	Da Ruan
Ethnic	186	Sitar 2		216	Yue Qin
Percussion 2	187	Castanets		217	San Xian
	188	Concert BD		218	Gu Zheng
	189	808 Tom		219	Gu Qin
	190	Electric Percussion		220	Shen
Sound Effect 2	191	Gt.CutNoise		Ethnic Wind Instrument	221
	192	String Slap	222		Bi Li
	193	Fl.KeyClick	223		Guan Zi
	194	Thunder	224		Ba Wu
	195	Wind	225		Di Zi
	196	Stream	226		Hu Lu Si
	197	Bubble	227		Pai Xiao
	198	Dog	228		South Xiao
	199	Creaking	229		Xiao
	200	Door	230		Kou Di
	201	Burst Noise	231	Xun	
	202	Laughing	National Bow Stringed Instrument	232	Gao Hu
	203	Screaming		233	Er Hu
	204	Heart Beat		234	Zhong Hu
	205	Footsteps		235	Ma Tou Qin
	206	Explosion		236	Ban Hu
Ethnic Percussion Instrument	207	Luo		237	Jing Hu
	208	Pai Gu	238	Hu Ensemble	
	209	Qin			
	210	Bian Zhong			

№	НАИМЕНОВАНИЕ	№	НАИМЕНОВАНИЕ
1	FUNK	31	JUNE SAMBA
2	RIVER_OF_DREAM	32	KENNYG:SONG BIRD
3	DANCING QUEEN	33	L'INVERNO INF MINOR
4	DONNA_LEE	34	WINE
5	FORGET	35	BLUES
6	CHOPIN:GRANDE VALSE BRILLANTE	36	FEELING
7	ACROSS THE SEA	37	TURKEY
8	XAVER SCHARW ENKA:POLISH DANCE Op.3 No.1	38	ETUDE IN F SHARP MAJOR
9	RED CHERRY AND WHITE APPLE BLOSSOM	39	FUNNY GENTLEMAN
10	COUNTRY_GARDEN	40	I DO ITFORYOU
11	COURANTE	41	BEETHOVEN PIANO SONTA No.30
12	JUST DRUNK	42	CARMEN
13	CARRY ME BACK TO OLD VIGINNY	43	AMERICAN PATROL
14	EARLY_AUTUMN	44	MENDELSSOHN:RONDO IN D MAJOR
15	TWIST VARIATION	45	AURORA OF CITY
16	DANSE NEGRE Op.58	46	WISH U CHRISTMAS
17	PALM LEAF	47	NO STOPPING GALOP
18	D MAJOR TANGO	48	LAST SUMMER
19	SYMPHONY NO.94 SURPRISE	49	JAZZ
20	KATYUSHA	50	RHYTHM OFTHERAIN
21	DESAFINADO	51	TWINKLE TWINKLE VARIATION
22	BEETHOVEN_BAGATELLES	52	ATLANTIS
23	IN THE HALL OF THE MOUNTAIN KING	53	FLYING TRAPEZE
24	EXPLORING	54	TROIS ECOSSAISES Op.72, No.3-5
25	PERELUDE III	55	ALLEGRO CON BRIO
26	GRAND MARCH	56	LEMON TREE
27	PARAPHRASE	57	ARABESQUE
28	DANGEROUS AREA	58	CHILDHOOD
29	FUTURE	59	JUST THE TWO OFUS
30	SUNSHINE BEACH	60	SEESSEE SHORE

№	НАИМЕНОВАНИЕ	№	НАИМЕНОВАНИЕ
61	ALL KIND OF MY EVERY THING	91	BALL
62	NOCTURNE Op.9 No2	92	COUNTRY
63	SOMETHING INTHEAIR	93	SOMALI LAND
64	COMFORT	94	MAPLE LEAF RAG
65	LET IT SNOW	95	BRAHMS_CONCERTO
66	BINGO	96	WALTZ INDFLAT, OP.64 NO.1
67	LIEBESTRAUM	97	COBWEB
68	PERFECT HAPPINESS	98	HAPPY BOSSA
69	TOCCATA	99	SILENT NIGHT
70	LA BAMBA	100	CURIOUS STORY
71	RANDO CAPRICCIO		
72	SCHERZO		
73	LA CAMPANELLA		
74	LOCK OUT		
75	ROMANCE DE AMOR		
76	BARCAROLE		
77	CHOPIN:ETUDE IN CMINOR Op.10 No.12		
78	DANCE OF YOUTH		
79	GRIEG_AIR		
80	THE HOME COMING		
81	LAZY_BIRD		
82	RED RIVER VALLEY		
83	ENTERTAINMENT		
84	CHOPIN:MAZURKA Op.39 No.10		
85	THE BEAR IN THE FOREST		
86	PRIMITIVE DANCE STEPS		
87	MODERN GRAY		
88	MOONLIGHT		
89	LOVE FOR EVER		
90	JARDIN SECRET		

КАТЕГОРИЯ	№	НАИМЕНОВАНИЕ	КАТЕГОРИЯ	№	НАИМЕНОВАНИЕ
BLUES	1	6/8 BLUES	JAZZ	31	JAZZ 4
	2	4/4 BLUES		32	JAZZ 5
	3	5/4 BEAT 1		33	JAZZ BALLAD
	4	5/4 BEAT 2		34	JAZZ WALTZ
	5	BOOGIE WOOGIE		35	JAZZ BAND 1
	6	SOULSHUFFLE		36	JAZZ BAND 2
	7	RAGTIME 1		37	JAZZ BAND 3
	8	RAGTIME 2		38	SWING JAZZ
	9	SHUFFLE 1		39	COOL JAZZ
	10	SHUFFLE 2		40	DIXIELAND 1
	11	SHUFFLE 3		41	DIXIELAND 2
	12	SHUFFLE 4		42	FUSION
	13	BLUES 1		43	LANGE
	14	BLUES 2		44	SOUL 1
	15	BLUES 3		45	SOUL 2
	16	BLUES 4		46	SOUL 3
	17	TWIST 1	FOX TROT	47	FOX TROT 1
	18	TWIST 2		48	FOX TROT 2
	19	TWIST 3		49	FOX TROT 3
	20	TWIST 4		50	FOX TROT 4
	21	GOSPEL 1		51	FOX TROT 5
	22	GOSPEL 2		52	FOX TROT 6
	23	GOSPEL 3		53	FOX TROT 7
	24	R&B		54	FOX TROT 8
	25	SWING 1	55	FOX TROT 9	
	26	SWING 2	COUNTRY	56	COUNTRY 1
	27	BLUE BOOGIE		57	COUNTRY 2
28	JAZZ 1	58		COUNTRY 3	
29	JAZZ 2	59		COUNTRY 4	
30	JAZZ 3	60		COUNTRY 5	
JAZZ					

КАТЕГОРИЯ	№	НАИМЕНОВАНИЕ	КАТЕГОРИЯ	№	НАИМЕНОВАНИЕ
COUNTRY	61	COUNTRY 6	CHACHA	91	CHACHA 5
	62	COUNTRY 7		92	CHACHA 6
	63	COUNTRY 8	BOSSANOVA	93	BOSSANOVA 1
	64	COUNTRY 9		94	BOSSANOVA 2
	65	COUNTRY 10		95	BOSSANOVA 3
	66	COUNTRY 11	SAMBA	96	SAMBA 1
	67	COUNTRY 12		97	SAMBA 2
	68	COUNTRY 13		98	SAMBA 3
	69	COUNTRY 14	MAMBO	99	MAMBO 1
	70	COUNTRY 15		100	MAMBO 2
	71	COUNTRY 16		101	MAMBO 3
	72	COUNTRY POP	REGGAE	102	REGGAE 1
	73	COUNTRY SHUFFLE 1		103	REGGAE 2
	74	COUNTRY SHUFFLE 2	SALSA	104	SALSA 1
	75	COUNTRY SWING		105	SALSA 2
LATIN	76	LATIN 1	MODERN	106	MODERN 1
	77	LATIN 2		107	MODERN 2
	78	LATIN 3	DANCE	108	DANCE 1
	79	LATIN 4		109	DANCE 2
	80	LATIN 5		110	DANCE 3
	81	LATIN 6		111	DANCE 4
TANGO	82	TANGO 1	112	DANCE 5	
	83	TANGO 2	113	DANCE 6	
RUMBA	84	RUMBA 1	114	DANCE 7	
	85	RUMBA 2	115	70s DISCO 1	
	86	RUMBA 3	116	70s DISCO2	
CHACHA	87	CHACHA 1	117	DISCO 1	
	88	CHACHA 2	118	DISCO 2	
	89	CHACHA 3	119	DISCO 3	
	90	CHACHA 4	120	VAPERWAVE	

КАТЕГОРИЯ	№	НАИМЕНОВАНИЕ	КАТЕГОРИЯ	№	НАИМЕНОВАНИЕ
FUNK	121	FUNK 1	POP	151	VINTAGE 2
	122	FUNK 2		152	FOLK POP
	123	FUNK 3		153	NEWAGE
	124	FUNK 4		154	POP BOSSA 1
	125	FUNK 5		155	POP BOSSA 2
	126	FUNK 6		156	POP RAP
	127	FUNK 7		157	POP SAMBA
R&B	128	R&B 1	ROCK	158	8 BEAT 1
	129	R&B 2		159	8 BEAT 2
	130	R&B 3		160	8 BEAT 3
	131	R&B 4		161	8 BEAT 4
	132	R&B 5		162	8 BEAT 5
	133	R&B 6		163	8 BEAT 6
POP	134	16 BEAT 1		164	8 BEAT 7
	135	16 BEAT 2		165	8 BEAT 8
	136	16 BEAT 3		166	8 BEAT 9
	137	16 BEAT 4		167	8 BEAT ROCK 1
	138	16 BEAT 5		168	8 BEAT ROCK 2
	139	16 BEAT 6		169	ROCK 1
	140	16 BEAT 7		170	ROCK 2
	141	16 BEAT 8		171	ROCK 3
	142	POP 1		172	ROCK 4
	143	POP 2		173	ROCK 5
	144	POP 3		174	INDIE ROCK 1
	145	POP 4		175	INDIE ROCK 2
	146	POP 5	176	60th Rock	
	147	POP 6	177	Glam Metal 1	
	148	POP 7	178	Glam Metal 2	
	149	POP 8	179	Glam Metal 3	
	150	VINTAGE 1	180	Punk Rock 1	

КАТЕГОРИЯ	№	НАИМЕНОВАНИЕ	КАТЕГОРИЯ	№	НАИМЕНОВАНИЕ
ROCK	181	Punk Rock 2	ORIENTAL	191	CARIBBEAN
	182	Punk Rock 3		192	BOLERO
	183	Punk Rock 4		193	DANGDUT
	184	Punk Rock 5		194	CHINA
	185	JIVE ROCK		195	JIANGNAN
	186	ROCK SHUFFLE		196	XIZANG
	187	ROCK'N'ROLL 1		197	YUNNAN
	188	ROCK'N'ROLL 2		198	HAWAII
ORIENTAL	189	BEGUINE 1		199	GUARACHA
	190	BEGUINE 2		200	CHARLESTON

## ПРЕДОСТЕРЕЖЕНИЯ

Изменения или модификации, не одобренные явно стороной, ответственной за соблюдение требований, могут лишить пользователя права управлять оборудованием.

Данное оборудование было протестировано и признано соответствующим ограничениям для цифровых устройств класса В в соответствии с частью 15 правил FCC. Эти ограничения предназначены для обеспечения разумной защиты от вредных помех при установке в жилых помещениях. Данное оборудование генерирует и может излучать радиочастотную энергию и, если оно установлено и используется не в соответствии с инструкциями, может вызвать вредные помехи для радиосвязи. Однако нет никакой гарантии, что помехи не возникнут в конкретной установке. Если это оборудование действительно создает вредные помехи радио- или телевизионному приему, что можно определить, выключив и включив оборудование, пользователю рекомендуется попытаться устранить помехи с помощью одной или нескольких из следующих мер:

- Изменить ориентацию или местоположение приемной антенны.
- Увеличьте расстояние между оборудованием и приемником.
- Подключите оборудование к розетке цепи, отличной от той, к которой подключен ресивер.
- Обратитесь за помощью к дилеру или опытному специалисту по радио/телевидению.

Данное устройство соответствует части 15 правил FCC. Эксплуатация регулируется следующими двумя условиями: (1) это устройство не может создавать вредных помех и (2) это устройство должно принимать любые получаемые помехи, включая помехи, которые могут вызвать нежелательную работу.

Данное оборудование соответствует ограничениям FCC по радиационному воздействию, установленным для неконтролируемой среды. Данное оборудование следует устанавливать и эксплуатировать на расстоянии не менее 20 см между излучателем и вашим телом.





Email: [service@donnermusic.com](mailto:service@donnermusic.com)  
Copyright © 2022 Donner Technology. All rights reserved.  
Made in China



**U.S.A.**  
Tel: 001 571 3705977

**CANADA**  
Tel: 001 613 4168166

**U.K.**  
Tel: 0044 2080 895 663

**AUSTRALIA**  
Tel: 0061 384004871

**FRANCE**  
Tel: 0033 970019475

**JAPAN**  
Tel: 0081 5052130367